

Manual / Handleiding / Montageanleitung

Metaflex MF7 Canopy
Metaflex MF7 Afdekkap
Metaflex MF7 Abdeckkappe

201463

English Translation of the original Dutch Manual
Montageanleitung übersetzt aus dem Niederländischen

Metaflex. Meet reliability.

Foreword

This manual describes the assembly of a MF7 canopy for a Metaflex Polaris or Orion sliding door. The information in this manual is important for the good and safe functioning of the door system. Read this user manual thoroughly from cover to cover.

Furthermore, Metaflex Doors Europe urges that all new users (operators, installers, maintenance staff and where applicable cleaning staff) should receive training, for which this user manual may serve as a basis.

Metaflex Doors Europe advises that the original copy, including its attachments, should be stored in a safe, central place. Another copy of this user manual should be stored close to the apparatus in the workspace. If these things are already known to you, then you can use this manual for reference.

The assembly instructions are intended for technical personnel who have at minimum a level 2 MBO (secondary vocational education) certificate.

The maintenance instructions assume that the maintenance staff have been authorized by Metaflex Doors Europe.



This warning sign indicates points which require special attention during assembly.

Save this manual so that you can consult it in future.

Specifications

Product description

Serial number: Indicated on the door's type plate
Variants: Metaflex MF7 Canopy

Operating conditions

Cold store Chiller from 0 to 60°C
Cold store Freezer to -25 °C
Shock Freezer to -40°C

Areas of application

Chemical industrial, Food industry, cold stores.

Dimensions

Variable clear width up to a maximum length of 8500 mm. The cap consists of several components.

Lifespan

15 years when maintained according to Metaflex Doors Europe's maintenance guidelines.

Weight

The weight of the canopy depends on the clear width and type of door. The weights per metre:

Polaris 80	2.99kg/m
Polaris 120	3.187 kg/m
Orion 170	3.27kg/m

Assembly options

To MF7 rail system.

Safety guidelines

General guidelines

1. Always wear dry work clothes and safety shoes.
2. Work may only be carried out if the legal regulations which apply on location are observed.
3. Always switch the circuit breakers off and place warning signs when carrying out work so that the door cannot be opened unnoticed.
4. Before starting, check that the on/off switch is switched to 'off'. Only plug the plug into the socket once assembly has been completed.
5. Make sure there is nothing in the sliding area.
6. Make sure that fingers do not become trapped, especially:
 - During assembly/adjustment of the guide rollers.
 - When assembling/adjusting the timing belt of the motor/return pulley.
 - Between the end stop and the door.
 - Between the rollers and the rail.
 - Between the casing and the sunk handle on the inner side of the door blade.
7. Use only original components and accessories.
8. Don't change anything about the way in which the door is constructed or controlled. If you do, the manufacturer warranty will cease to apply. All claims on the warranty due to the failure of a safety switch will be rejected.

9. Contact the Metaflex Doors service department or an authorised representative of Metaflex Doors before changing settings. All settings are configured by Metaflex Doors in advance on the basis of average values or values that have been agreed with you. If a setting is incorrect, this can lead to the controls or sliding door becoming damaged.

Incorrect setting of the opening direction has consequences for the safety systems. The changing of parameters concerning DIN direction and automatic machine type can lead to improper functioning of the automatic machine and/or the door and may cause damage.

Safety in special situations

Take extra safety precautions in special business settings, for example in surroundings in which there are children or people who are unaware of the risks of becoming trapped. In order to prevent this, the following facilities are available:

- Radar and/or a light curtain in the clearance opening.
- Light curtain sensor in the sliding area.
- Shielding off of the sliding area by way of a fence or transom.
- Safety ruler on the top end of the door.

Transport and storage

Transport

Metaflex Doors takes care when packing the products. The door (systems) and/or automatic machine are shipped in crates or on pallets. During transport, no other goods may be laid on the Metaflex packaging. Be careful not to shake the packaging.

Storage

The door (systems) and/or automatic machine should be stored in their original packaging in a dry and frost-free space.

Fastening materials

Depending on the type of door, the following materials will be delivered along with it.

201100	Assembly kit MF7 canopy
HF71432/001	Connection strip canopy stainless steel (delivered if the cover consists of several parts)
VMF10007/001	Bulkhead set P8O120 RVS 2B (chilled)
VMF10007/040	Bulkhead set P8O120 RAL (chilled)
VMF10015/001	Bulkhead set P8O120 RVS 2B (frozen)
VMF10015/040	Bulkhead set P8O120 RAL (frozen)

Voorwoord

Deze handleiding beschrijft de montage van de MF7 afdekkap van een Metaflex Polaris of Orion schuifdeur. De informatie in deze handleiding is belangrijk voor het goed en veilig functioneren van het deursysteem. Lees deze gebruikershandleiding van het begin tot het einde goed door. Metaflex Doors Europe dringt er tevens op aan dat alle nieuwe gebruikers (operators, installateurs, onderhoudsmensen en evt. schoonmakers) een training krijgen, waarbij deze gebruikershandleiding als uitgangspunt kan dienen.

Metaflex Doors Europe adviseert dat het origineel van deze gebruikershandleiding inclusief bijlagen op een veilige centrale plaats wordt bewaard, een ander exemplaar of kopie van deze gebruikershandleiding kan het best dicht bij het apparaat op de werkplek worden bewaard. Bent u wel bekend met deze zaken, dan kunt u deze handleiding als naslagwerk gebruiken.

De montagehandleiding is bestemd voor technisch personeel opgeleid op minimaal mbo-2 niveau.

De onderhoudsaanwijzing gaat er van uit dat het onderhoudspersoneel geautoriseerd is door Metaflex Doors Europe.



Met dit waarschuwingsteken zijn punten gemarkeerd die tijdens de montage extra aandacht vragen.

Bewaar de handleiding zodat u deze in de toekomst kunt raadplegen.

Specificaties

Productomschrijving

Serienummer: Staat op het typeplaatje van de deur
Varianten: Metaflex MF7 afdekkap

Gebruikersomstandigheden

Koelruimte Chiller 0 tot 60°C
Vriesruimte Freezer tot -25 °C
Shock Freezer tot -40°C

Toepassingsgebieden

Chemische industrie, Voedingsmiddelen industrie, koel- en vrieshuizen.

Afmetingen

Variabele dagmaatbreedte tot een maximale lengte van 8500mm. De kap bestaat dan uit meerdere delen.

Levensduur

15 jaar bij onderhoud conform onderhoudsvoorschriften Metaflex Doors Europe.

Gewicht

Het gewicht van de afdekkap is afhankelijk van de dagmaatbreedte en het deurtype. De gewichten per strekkende meter:

Polaris 80	2,99 kg/m
Polaris 120	3,187 kg/m
Orion 170	3,27 kg/m

Montagemogelijkheden

Aan MF7 railsysteem.

Veiligheidsvoorschriften

Algemene voorschriften

1. Draag altijd droge werkkleding en veiligheidsschoenen.
2. Werkzaamheden mogen uitsluitend worden verricht met inachtneming van de ter plaatse geldende wettelijke voorschriften.
3. Bij werkzaamheden altijd de zekeringautomaat uitschakelen en waarschuwingsborden plaatsen zodat de deur niet ongemerkt geopend kan worden.
4. Controleer voor u begint dat de aan/uit schakelaar op 'uit' staat. Plaats de stekker pas na volledige montage in de wandcontactdoos.
5. Let op dat er niets in de uitschuifruimte staat.
6. Pas op voor afklemming van de vingers met name :
 - Tijdens het monteren/afstellen van de geleiderollen.
 - Bij het monteren en afstellen van de tandriem en de motor/retour poelie.
 - Tussen de eindstop en de deur.
 - Tussen de loopwielen en de rail.
 - Tussen het kozijn en de verzonken handgreep in de binnenzijde van het deurblad.
7. Gebruik alleen originele onderdelen, opties en accessoires.
8. Breng geen wijzigingen aan in de constructie van de deur of de besturing. Aanspraken op de fabrieksgarantie vervallen in dat geval. Alle aanspraken voortvloeiend uit het falen van een beveiligingsschakelaar worden afgewezen.

9. Neem contact op met de service afdeling van Metaflex Doors of een door Metaflex Doors gemachtigde vertegenwoordiging, voordat u een instelling wijzigt. Alle instellingen zijn vooraf door Metaflex Doors ingesteld op basis van gemiddelde of vooraf met u overeengekomen waarden. Bij foutieve instelling kan beschadiging van de besturing of de schuifdeur optreden.

Onjuiste instelling van de openingsrichting heeft consequenties voor de beveiligingssystemen. Het veranderen van parameters betreffende DIN-richting en automaattype kan leiden tot het niet goed functioneren van automaat en/of deur en tevens schade veroorzaken.

Veiligheid bij bijzondere situaties

Neem extra veiligheidsmaatregelen in bijzondere bedrijfssituaties bijvoorbeeld in een omgeving waar kinderen of personen die zich niet bewust zijn van de risico's op beklemming. Om dit te voorkomen zijn de volgende voorzieningen beschikbaar:

- Radar en/of Lichtgordijn in de dagopening.
- Lichtgordijn sensor in de uitschuifruimte.
- Afscherming van de uitschuifruimte d.m.v. een hek of koof.
- Veiligheidsliniaal op de kopse kant van de deur.

Transport en opslag

Transport

Metaflex Doors besteedt zorg aan het verpakken van de producten. De deur(systemen) en/of automaat wordt in kratten of op pallets verzonden. Tijdens het transport mogen er geen andere goederen op de Metaflex verpakking worden gelegd. Wees voorzichtig met schokken.

Opslag

De deur(systemen) en/of automaat opslaan in de originele verpakking in een droge en vorst- vrije ruimte.

Bevestigingsmaterialen

Afhankelijk van type deur worden de onderstaande materialen meegeleverd.

201100	Montageset MF7 afdekkap
HF71432/001	Koppelstrip afdekkap RVS (wordt meegeleverd indien de kap bestaat uit meerdere delen)
VMF10007/001	Kopschotset P8O120 RVS 2B (koel)
VMF10007/040	Kopschotset P8O120 RAL (koel)
VMF10015/001	Kopschotset P8O120 RVS 2B (vries)
VMF10015/040	Kopschotset P8O120 RAL (vries)

Vorwort

Diese Montageanleitung beschreibt die Montage der MF7 Abdeckkappe einer Metaflex Polaris oder Orion Schiebetür. Die Informationen in dieser Anleitung sind für das reibungslose und sichere Funktionieren des Türsystems wichtig. Lesen Sie die Montageanleitung aufmerksam und vollständig durch. Metaflex Doors Europe hält es außerdem für essentiell, dass alle neuen Benutzer (Operatoren, Installateure, Wartungspersonal und evt. Reinigungskräfte) eine Schulung erhalten, für die diese Bedienungsanleitung als Ausgangspunkt dienen kann.

Metaflex Doors Europe empfiehlt, das Original dieser Anleitung einschließlich Anhängen an einem sicheren, zentralen Ort aufzubewahren. Ein anderes Exemplar oder eine Kopie dieser Anleitung sollte in unmittelbarer Nähe des Gerätes oder Arbeitsplatzes aufbewahrt werden. Sind Sie bereits mit diesen Dingen vertraut, können Sie diese Anleitung zum Nachschlagen verwenden.

Die Montageanleitung ist für technisches Personal mit einer Ausbildung auf MBO-2-Niveau bestimmt (entspricht in etwa der dualen Berufsausbildung in Deutschland).

Die Wartungsanleitung geht davon aus, dass das Wartungspersonal von Metaflex Doors Europe autorisiert wurde.



Dieses Warnsymbol kennzeichnet Punkte, die während der Montage besonderer Aufmerksamkeit bedürfen.

Bewahren Sie diese Anleitung sorgfältig für eine zukünftige Verwendung auf.

Spezifikationen

Produktbeschreibung

Seriennummer: Steht auf dem Typenschild der Tür
Varianten: Metaflex MF7 Abdeckkappe

Gebrauchsbedingungen

Kühlraum Chiller 0 bis 60°C
Gefrierzelle Gefrierzelle bis -25 °C
Schockfroster bis -40 °C

Anwendungsbereiche

Chemische Industrie, Nahrungsmittelindustrie, Kühl- und Gefrierhallen

Abmessungen

Variable lichte Breite bis zu einer maximalen Länge von 8500 mm. Die Abdeckkappe besteht dann aus mehreren Teilen.

Lebensdauer

15 Jahre bei Wartung gemäß den Wartungsvorschriften von Metaflex Doors Europe.

Gewicht

Das Gewicht der Abdeckkappe hängt von der lichten Breite und dem Türtyp ab. Die Gewichte pro laufendem Meter:

Polaris 80	2,99 kg/m
Polaris 120	3,187 kg/m
Orion 170	3,27 kg/m

Montagemöglichkeiten

Am MF7 Schienensystem.

Tools required / Benodigde gereedschappen / Erforderliche Werkzeuge

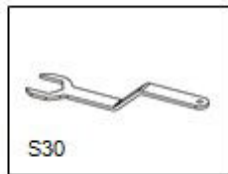
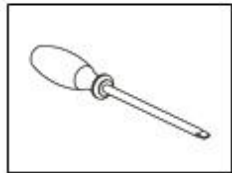
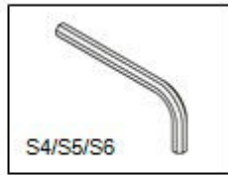
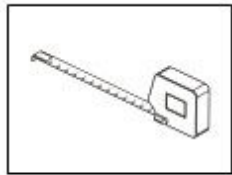
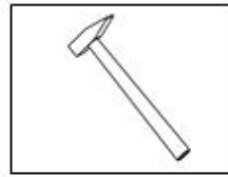
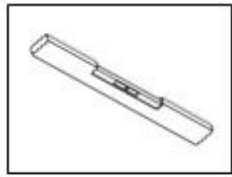

Necessary PPE / Benodigde PBM's / Erforderliche PSA



Safety goggles / Veiligheidsbril / Schutzbrille



Helmet / Helm / Helm



Hearing protection / Gehoorbescherming / Gehörschutz



Safety shoes / Veiligheidsschoenen / Sicherheitsschuhe



Gloves / Handschoenen / Handschuhe

Assembly / Montage / Montage

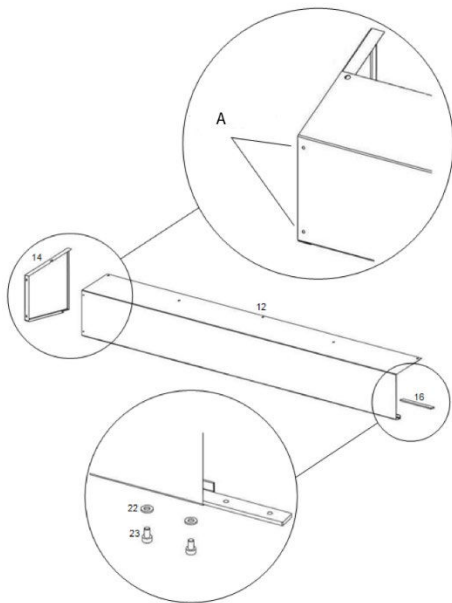

A. Scotch Tape and blind rivets.

Note: For a canopy consisting of one part, component 16 is unnecessary. For a 3-part cap, component 16 must be attached twice.

A. Tape Scotch band en blindklinknagels.

Opmerking: Bij een afdekkap uit 1 deel vervalt onderdeel 16. Bij een driedelige kap moet onderdeel 16 twee keer worden aangebracht.

A. Klebeband (Scotch Tape) und Blindnieten

Bemerkung: Bei einer 1-teiligen Abdeckkappe verfällt Teil 16. Bei einer dreiteiligen Abdeckkappe muss Teil 16 zweimal montiert werden.

Mounting of left cover part / Montage linker kapdeel / Montage linker Teil der Abdeckkappe

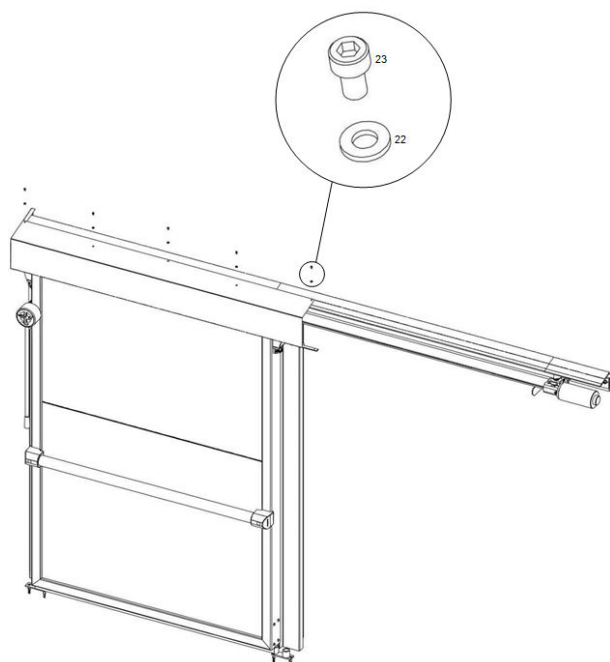

Assembly of right cover part / Assemblage rechter kapdeel / Zusammenbau rechter Teil der Abdeckkappe

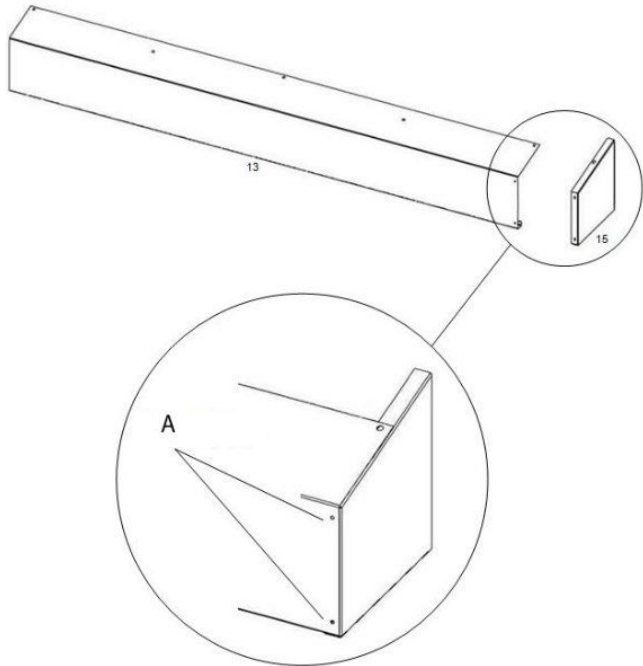

- A. Scotch Tape and blind rivets
- A. Tape Scotch band en blindklinknagels
- A. Klebeband (Scotch Tape) und Blindnieten

Mounting of right cover part

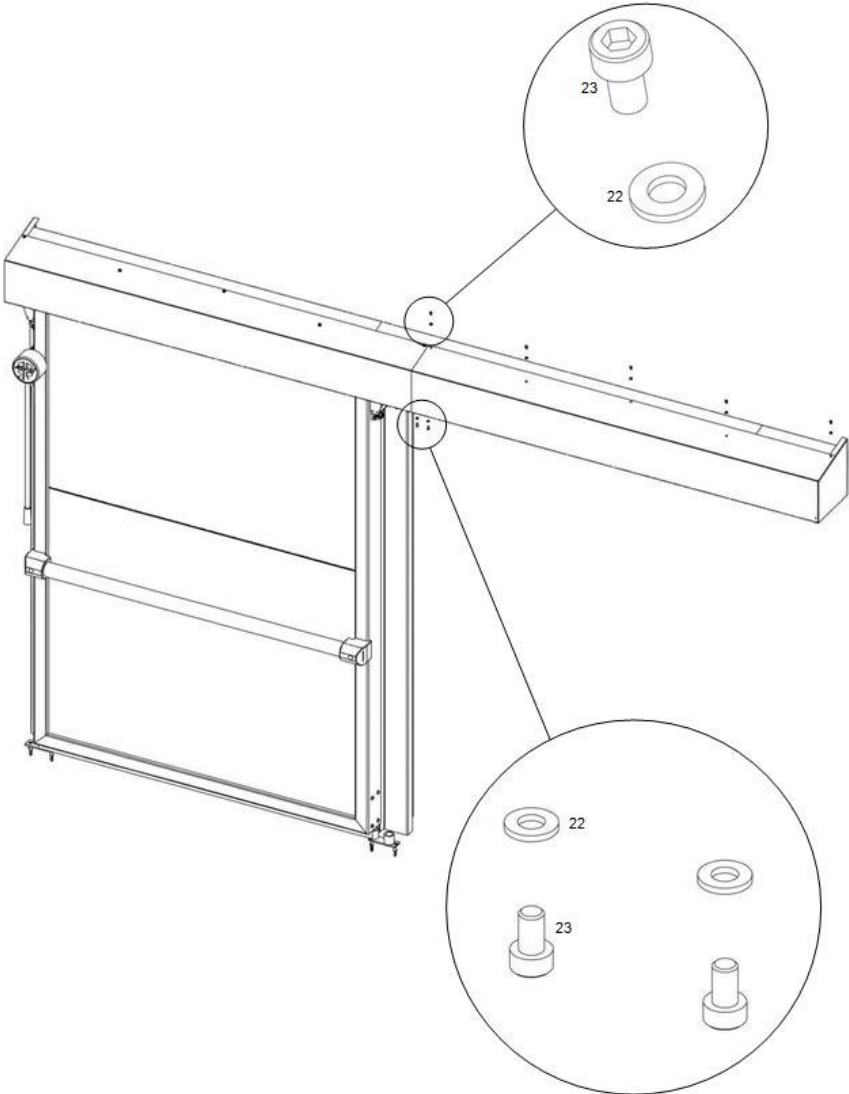

Motor cover for motor on top of rail (optional)

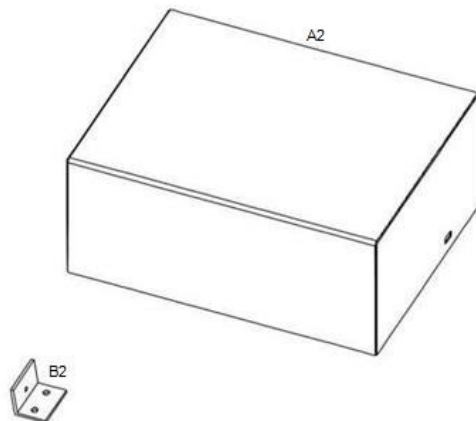

A2 Motor cover / Motorkap / Motorabdeckkappe

B2 Aluminium angle motor cover / Aluminium hoek motorkap / Aluminium Ecke Motorabdeckung

Fastening material / Bevestigingsmateriaal / Befestigungsmaterial

M6 washer RVS-A2 / M6 sluitring RVS-A2 / M6 Schließring RVS-A2

M6x10 Allen bolt / M6x10 inbusbout / M6x10 Inbusschraube

Fasten motor cover (optional) / Motorkap bevestigen (optioneel) / Motorabdeckkappe befestigen (optional)

The holes must be drilled ((\varnothing 5) and then tapped (M6).

De gaten moeten geboord (\varnothing 5) en daarna getapt (M6) worden.

Die Löcher müssen gebohrt (\varnothing 5) und dann Gewinde (M6) gezogen werden.

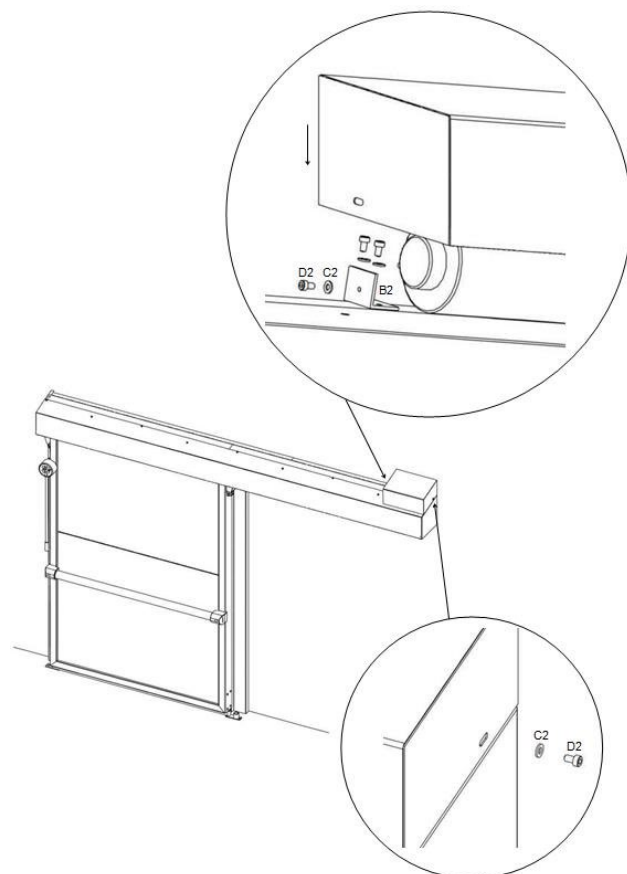

Operating instructions

There are no specific operating instructions for the protective cap.

Maintenance (every six months)

During maintenance, switch off the automation and take the plug out of the socket!

- Clean moving parts
- Check the gear belt tension
- Check whether the door hermetically seals
- Adjust door blade
- Clean the rubber profiles
- Examine unusual levels of wear of components
- Check the functioning of the control system
- Check door safety

Basic maintenance can be carried out either by a Metaflex Doors service technician or by your own staff. However, a log should be kept in either case to record maintenance history.

Clean the door components using a mild detergent. Normally, keeping the rail system clean of dust and other contaminants is sufficient to ensure proper functioning.

Damage

When a component of the door is damaged, it can be ordered at Metaflex Doors Europe. Contact the sales department at Metaflex or your local retailer.

Disassembly

Remove the screws via which the canopy is secured. Remove the canopy from the guides.

Gebruiksaanwijzing

Voor de afdekkap is geen specifieke gebruiksaanwijzing.

Onderhoud (iedere zes maanden)

Schakel tijdens het onderhoud de automatisering uit en trek de stekker uit het stopcontact!

- Schoonmaken van bewegende delen
- Controleren van de tandriemspanning
- Controleren of de deur hermetisch sluit
- Deurblad afstellen
- Schoonmaken van de rubberprofielen
- Onderzoek naar buitengewone slijtage van onderdelen
- Controleer de werking van het besturingsstelsel
- Controleer de beveiliging van de deur

Het basisonderhoud kan zowel door een servicemonteur van Metaflex Doors als door uw eigen personeel uitgevoerd worden. Wel is het zaak dat er in beide gevallen een logboek wordt bijgehouden wat betreft de onderhoudshistorie.

Reinig de afdekkap met een mild schoonmaakmiddel.

Schade

Wanneer er schade aan delen van de deur is opgetreden, kunnen deze besteld worden bij Metaflex Doors Europe. Neem contact op met de verkoopafdeling.

Demontage

Verwijderen de schroeven waarmee de afdekkap geborgd is. Pak de afdekkap uit de geleiding.

Bedienungsanleitung

Für die Abdeckkappe gibt es keine spezifische Bedienungsanleitung.

Wartung (alle sechs Monate)

Schalten Sie während das Steuerungssystem aus und ziehen Sie den Stecker aus der Steckdose!

- Reinigen der beweglichen Teile
- Kontrolle der Zahnriemenspannung
- Kontrollieren ob die Tür hermetisch schließt
- Türblatt einstellen
- Reinigen der Gummiprofile
- Prüfen auf außergewöhnlichen Verschleiß der Teile
- Kontrolle der Funktion des Steuerungssystems
- Kontrolle der Türsicherung

Die Grundwartung kann sowohl von einem Servicemonteur von Metaflex Doors als auch von Ihrem eigenen Personal ausgeführt werden. Allerdings muss in beiden Fällen ein Logbuch über die Wartungshistorie geführt werden.

Reinigen Sie die Abdeckkappe mit einem milden Reinigungsmittel.

Schäden

Falls Teile der Tür beschädigt werden, können diese bei Metaflex Doors Europe bestellt werden. Kontaktieren Sie die Verkaufsabteilung.

Demontage

Entfernen Sie die Schrauben, mit denen die Abdeckkappe gesichert ist. Nehmen Sie die Abdeckkappe aus der Führung.

Metaflex Doors Europe BV

Ambachtsstraat 11

7122 MP Aalten

The Netherlands

088 – 14 14 900

www.metaflexdoors.com

info@metaflexdoors.com