



Metaflex Doors Europe BV
Ambachtsstraat 11
NL - 7122 MP Aalten
T +31 88 14 14 900
info@metaflexdoors.com
www.metaflexdoors.com

Manual / Handleiding / Montageanleitung

Door blade / Deurblad / Türblatt

Metaflex Polaris Chiller

Metaflex Polaris Freezer

Metaflex Orion Shock Freezer

201459

English Translation of the original Dutch Manual
Montageanleitung übersetzt aus dem Niederländischen

Metaflex. Meet reliability.



Foreword

This manual describes the assembly of a door blade for a Metaflex Polaris or Orion sliding door. The information in this manual is important for the good and safe functioning of the door system. Read this user manual thoroughly from cover to cover. Furthermore, Metaflex Doors Europe urges that all new users (operators, installers, maintenance staff and, where applicable, cleaning staff) should receive training, for which this user manual may serve as a basis.

Metaflex Doors Europe advises that the original copy, including its attachments, should be stored in a safe, central place. Another copy of this user manual should be stored close to the apparatus in the workspace. If these things are already known to you, then you can use this manual for reference.

The assembly instructions are intended for technical personnel who have at minimum a level 2 MBO (secondary vocational education) certificate.

The maintenance instructions assume that the maintenance staff have been authorized by Metaflex Doors Europe.



This warning sign indicates points which require special attention during assembly.

Save this manual so that you can consult it in the future.

Specifications

Product description

Serial number: Indicated on the door's type plate

Variants: Metaflex Polaris Chiller
Metaflex Polaris Freezer
Metaflex Orion Shock Freezer

Operating conditions

Cold store Metaflex Polaris Chiller from 0 to 60°C

Cold store Metaflex Polaris Freezer to -25°C
Metaflex Orion Shock Freezer to -40°C

Areas of application

Chemical industrial, Food industry, cold stores

Dimensions

Variable clear width x clear height, up to a maximum of 3500 x 4000 mm.

Lifespan

15 years when maintained according to Metaflex Doors Europe's maintenance guidelines.

Weight

The weight of the door blade depends on the clear width and height. The maximum weight is 380 kilograms.

Assembly options

Steel, stone, panel wall (through the wall), provided they are suitable for carrying the weight of the door.

Safety guidelines

General guidelines

1. Always wear dry work clothes and safety shoes.
2. Work may only be carried out if the legal regulations which apply on location are observed.
3. Always switch the circuit breakers off and place warning signs when carrying out work so that the door cannot be opened unnoticed.
4. Before starting, check that the on/off switch is switched to 'off'. Only connect the plug with the socket once assembly has been completed.
5. Make sure there is nothing in the extendable area.
6. Make sure that fingers do not become trapped, especially:
 - During assembly/adjustment of the guide rollers.
 - When assembling/adjusting the timing belt of the motor/return pulley.
 - Between the end stop and the door.
 - Between the rollers and the rail.
 - Between the frame and the sunk handle on the inner side of the door blade.
7. Use only original components and accessories.
8. Don't change anything about the way in which the door is constructed or controlled. If you do, the manufacturer warranty will cease to apply. All claims on the warranty due to the failure of a safety switch will be rejected.

9. Contact the Metaflex Doors service department or an authorised representative of Metaflex Doors before changing settings. All settings are configured by Metaflex Doors in advance on the basis of average values or values that have been agreed with you in advance. If a setting is incorrect, this can lead to damage to the controls or sliding door.

Incorrect setting of the opening direction has consequences for the safety systems. The changing of parameters concerning DIN direction and automatic machine type can lead to improper functioning of the automatic machine and/or the door and may cause damage.

Safety in special situations

Take extra safety precautions in special business settings, for example in surroundings in which there are children or people who are unaware of the risks of becoming trapped. In order to prevent this, the following facilities are available:

- Radar and/or a light curtain in the clearance opening.
- Light curtain sensor in the sliding area.
- Shielding off of the sliding area by way of a fence or transom.
- Safety ruler on the top end of the door.

Transport and storage

Transport

Metaflex Doors takes care when packing the products. The door (systems) and/or automatic machine is shipped in crates or on pallets. During transport, no other goods may be laid on the Metaflex packaging. Be careful not to shake the packaging.

Storage

The door (systems) and/or automatic machine should be stored in their original packaging in a dry and frost-free space.

Fastening materials

VMF1013/000	Cam plate type D
SG71051/025	Guiding roller set MF7 door
200246	Assembly kit MF7 protective bracket (optional)

Voorwoord

Deze handleiding beschrijft de montage van het deurblad van een Metaflex Polaris of Orion schuifdeur. De informatie in deze handleiding is belangrijk voor het goed en veilig functioneren van het deursysteem. Lees deze gebruikershandleiding van het begin tot het einde goed door. Metaflex Doors Europe dringt er tevens op aan dat alle nieuwe gebruikers (operators, installateurs, onderhoudsmensen en evt. schoonmakers) een training krijgen, waarbij deze gebruikershandleiding als uitgangspunt kan dienen.

Metaflex Doors Europe adviseert dat het origineel van deze gebruikershandleiding inclusief bijlagen op een veilige centrale plaats wordt bewaard, een ander exemplaar of kopie van deze gebruikershandleiding kan het best dicht bij het apparaat op de werkplek worden bewaard. Bent u wel bekend met deze zaken, dan kunt u deze handleiding als naslagwerk gebruiken.

De montagehandleiding is bestemd voor technisch personeel opgeleid op minimaal mbo-2 niveau.

De onderhoudsaanwijzing gaat er van uit dat het onderhoudspersoneel geautoriseerd is door Metaflex Doors Europe.



Met dit waarschuwingsteken zijn punten gemarkeerd die tijdens de montage extra aandacht vragen.

Bewaar de handleiding zodat u deze in de toekomst kunt raadplegen.

Specificaties

Productomschrijving

Serienummer: Staat op het typeplaatje van de deur

Varianten: Metaflex Polaris Chiller
Metaflex Polaris Freezer
Metaflex Orion Shock Freezer

Gebruikersomstandigheden

Koelruimte Metaflex Polaris Chiller van 0 tot 60°C

Vriesruimte Metaflex Polaris Freezer tot -25°C
Metaflex Orion Shock Freezer tot -40°C

Toepassingsgebieden

Chemische industrie, Voedingsmiddelen industrie, koel- en vrieshuizen

Afmetingen

Variabele dagmaat breedte x dagmaat hoogte tot een maximale afmeting van 3500mm x 4000mm.

Levensduur

15 jaar bij onderhoud conform onderhoudsvoorschriften Metaflex Doors Europe.

Gewicht

Het gewicht van het deurblad is afhankelijk van de dagmaat breedte. Het gewicht kan maximaal 380 kilogram bedragen.

Montagemogelijkheden

Staal, steen, paneelwand (door de wand), mits geschikt om het gewicht van de deur te dragen.

Veiligheidsvoorschriften

Algemene voorschriften

1. Draag altijd droge werkkleding en veiligheidsschoenen.
2. Werkzaamheden mogen uitsluitend worden verricht met inachtneming van de ter plaatse geldende wettelijke voorschriften.
3. Bij werkzaamheden altijd de zekeringautomaat uitschakelen en waarschuwingsborden plaatsen zodat de deur niet ongemerkt geopend kan worden.
4. Controleer voor u begint dat de aan/uit schakelaar op 'uit' staat. Plaats de stekker pas na volledige montage in de wandcontactdoos.
5. Let op dat er niets in de uitschuifruimte staat.
6. Pas op voor afklemming van de vingers met name :
 - Tijdens het monteren/afstellen van de geleiderollen.
 - Bij het monteren en afstellen van de tandriem en de motor/retour poelie.
 - Tussen de eindstop en de deur.
 - Tussen de loopwielen en de rail.
 - Tussen het kozijn en de verzonken handgreep in de binnenzijde van het deurblad.
7. Gebruik alleen originele onderdelen, opties en accessoires.
8. Breng geen wijzigingen aan in de constructie van de deur of de besturing. Aanspraken op de fabrieksgarantie vervallen in dat geval. Alle aanspraken voortvloeiend uit het falen van een beveiligingsschakelaar worden afgewezen.

9. Neem contact op met de service afdeling van Metaflex Doors of een door Metaflex Doors gemachtigde vertegenwoordiging, voordat u een instelling wijzigt. Alle instellingen zijn vooraf door Metaflex Doors ingesteld op basis van gemiddelde of vooraf met u overeengekomen waarden. Bij foutieve instelling kan beschadiging van de besturing of de schuifdeur optreden.

Onjuiste instelling van de openingsrichting heeft consequenties voor de beveiligingssystemen. Het veranderen van parameters betreffende DIN-richting en automaattype kan leiden tot het niet goed functioneren van automaat en/of deur en tevens schade veroorzaken.

Veiligheid bij bijzondere situaties

Neem extra veiligheidsmaatregelen in bijzondere bedrijfssituaties bijvoorbeeld in een omgeving waar kinderen of personen die zich niet bewust zijn van de risico's op beklemming. Om dit te voorkomen zijn de volgende voorzieningen beschikbaar:

- Radar en/of Lichtgordijn in de dagopening.
- Lichtgordijn sensor in de uitschuifruimte.
- Afscherming van de uitschuifruimte d.m.v. een hek of koof.
- Veiligheidslinaal op de kopse kant van de deur.

Transport en opslag

Transport

Metaflex Doors besteedt zorg aan het verpakken van de producten. De deur(systemen) en/of automaat wordt in kratten of op pallets verzonden. Tijdens het transport mogen er geen andere goederen op de Metaflex verpakking worden gelegd. Wees voorzichtig met schokken.

Opslag

De deur(systemen) en/of automaat opslaan in de originele verpakking in een droge en vorst- vrije ruimte.

Bevestigingsmaterialen

VMF1013/000	Nokkenplaatset dorpel type D
SG71051/025	Geleiderolset MF7 deur
200246	Montageset MF7 beschermbeugel (optioneel)

Vorwort

Diese Anleitung beschreibt die Montage des Türblatts einer Metaflex Polaris oder Orion Schiebetür. Die Informationen in dieser Anleitung sind für das reibungslose und sichere Funktionieren des Türsystems wichtig. Lesen Sie die Montageanleitung aufmerksam und vollständig durch. Metaflex Doors Europe hält es außerdem für essentiell, dass alle neuen Benutzer (Operatoren, Installateure, Wartungspersonal und evt. Reinigungskräfte) eine Schulung erhalten, für die diese Anleitung als Ausgangspunkt dienen kann.

Metaflex Doors Europe empfiehlt, das Original dieser Anleitung einschließlich Anhängen an einem sicheren, zentralen Ort aufzubewahren. Ein anderes Exemplar oder eine Kopie dieser Anleitung sollte in unmittelbarer Nähe des Gerätes oder Arbeitsplatzes aufbewahrt werden. Sind Sie bereits mit diesen Dingen vertraut, können Sie diese Anleitung zum Nachschlagen verwenden.

Die Montageanleitung ist für technisches Personal mit einer Ausbildung auf MBO-2-Niveau bestimmt (entspricht in etwa der dualen Berufsausbildung in Deutschland).

Die Wartungsanleitung geht davon aus, dass das Wartungspersonal von Metaflex Doors Europe autorisiert wurde.



Dieses Warnsymbol kennzeichnet Punkte, die während der Montage besonderer Aufmerksamkeit bedürfen.

Bewahren Sie diese Anleitung sorgfältig für eine zukünftige Verwendung auf.

Spezifikationen

Produktbeschreibung

Seriennummer: Steht auf dem Typenschild der Tür

Varianten: Metaflex Polaris Chiller
Metaflex Polaris Freezer
Metaflex Orion Shock Freezer

Gebrauchsbedingungen

Kühlzelle Metaflex Polaris Chiller von 0 bis 60°C

Gefrierzelle Metaflex Polaris Freezer bis -25°C
Metaflex Orion Schockfroster bis -40 °C

Anwendungsbereiche

Chemische Industrie, Nahrungsmittelindustrie, Kühl- und Gefrierhallen

Abmessungen

Variable lichte Breite x lichte Höhe bis zu einer maximalen Abmessung von 3500 mm x 4000 mm.

Lebensdauer

15 Jahre bei Wartung gemäß den Wartungsvorschriften von Metaflex Doors Europe.

Gewicht

Das Gewicht der Schiene hängt von der lichten Breite ab. Das Gewicht kann maximal 380 kg betragen.

Montagemöglichkeiten

Stahl, Stein, Paneelwand (durch die Wand), insofern Tragfähigkeit für das Gewicht der Tür vorliegt.

Sicherheitsvorschriften

Allgemeine Vorschriften

1. Tragen Sie immer trockene Arbeitskleidung und Sicherheitsschuhe.
2. Arbeiten dürfen ausschließlich unter Einhaltung der örtlichen Vorschriften und Gesetze ausgeführt werden.
3. Während Arbeiten immer den Sicherungsautomaten ausschalten und Warnschilder platzieren, sodass die Tür nicht unbemerkt geöffnet werden kann.
4. Kontrollieren Sie, dass der An-/Ausschalter auf 'Aus' steht, bevor Sie anfangen. Stecken Sie den Stecker erst nach vollständiger Montage in die Steckdose.
5. Achten Sie darauf, dass sich keine Gegenstände im Ausziehbereich befinden.
6. Vermeiden Sie Quetschungen der Finger, vor allem:
 - Während der Montage/Demontage der Führungsrollen.
 - Bei der Montage und dem Einstellen des Zahnriemens und der Motor/Retour-Riemenscheibe.
 - Zwischen dem Endstopper
 - Zwischen den Laufrädern und der Schiene.
 - Zwischen dem Rahmen und dem versunkenen Handgriff in der Innenseite des Türblatts.
7. Verwenden Sie ausschließlich Originalteile, Optionen und Accessoires.

8. Bringen Sie keine Änderungen an der Konstruktion der Tür oder Steuerung an. Ein Anspruch auf die Fabrikgarantie erlischt in solchen Fällen. Alle Ansprüche, die sich durch Versagen eines Sicherheitsschalters ergeben, werden abgewiesen.
9. Wenden Sie sich an die Serviceabteilung von Metaflex Doors oder einen von Metaflex Doors autorisierten Vertreter, bevor Sie eine Einstellung ändern. Alle Einstellungen werden vorab durch Metaflex Doors auf der Grundlage von Durchschnittswerten oder mit Ihnen vereinbarten Werten vorgenommen. Falsche Einstellungen können Beschädigungen an der Steuerung oder Schiebetür verursachen.

Eine verkehrte Einstellung der Öffnungsrichtung beeinflusst das Sicherheitssystem. Eine Änderung der Parameter bezüglich der DIN-Richtung und des Automatentypen kann zum schlechten Funktionieren des Automaten und/oder der Tür führen sowie Schäden verursachen.

Sicherheit in besonderen Situationen

Treffen Sie in besonderen Betriebssituationen zusätzliche Sicherheitsmaßnahmen, z.B. in einer Umgebung, in der sich Kinder oder Personen befinden, die sich des Quetschungsrisikos nicht bewusst sind. Um Quetschungen zu vermeiden, stehen folgende Einrichtungen zur Verfügung:

- Radar und/oder Lichtvorhang in der lichten Öffnung.
- Lichtvorhang Sensor im Ausziehbereich.
- Abgrenzung des Ausziehbereichs mithilfe eines Zauns oder Kastens.
- Sicherheitslineal an der Vorderseite der Tür.

Transport und Lagerung

Transport

Metaflex Doors verpackt Produkte mit größter Sorgfalt. Die Tür (-systeme) und/oder der Automat werden in Kisten oder auf Paletten verschickt. Während des Transports dürfen keine anderen Waren auf die Verpackung von Metaflex gelegt werden. Vermeiden Sie Erschütterungen.

Lagerung

Die Tür(-systeme) und/oder den Automaten in der Originalverpackung an einem trockenen und frostfreien Ort lagern.

Befestigungsmaterial

VMF1013/000	Nockenplattenset Schwelle Typ D
SG71051/025	Führungsrollenset MF7 Tür
200246	Montageset MF7 Schutzbügel (optional)

Tools required / Benodigde gereedschappen / Erforderliche Werkzeuge

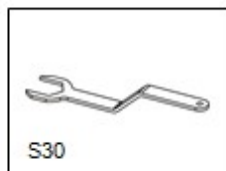
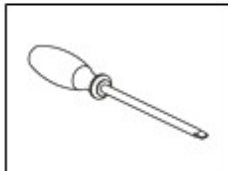
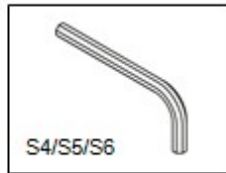
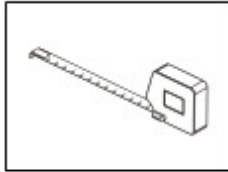
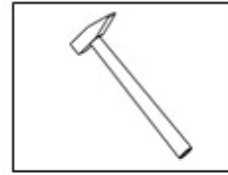
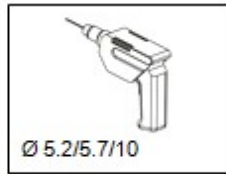
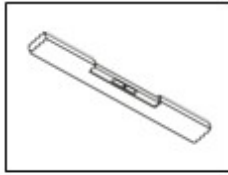

Necessary PPE / Benodigde PBM's / Erforderliche PSA



Safety goggles / Veiligheidsbril / Schutzbrille



Helmet / Helm / Helm



Hearing protection / Gehoorbescherming / Gehörschutz



Safety shoes / Veiligheidsschoenen / Sicherheitsschuhe



Gloves / Handschoenen / Handschuhe

Assembly of door blade / Montage deurblad / Montage Türblatt

Attaching guiding cams on the floor.
 Bevestiging van de geleidenokken op de vloer.
 Befestigung der Führungsnocken auf dem Boden.

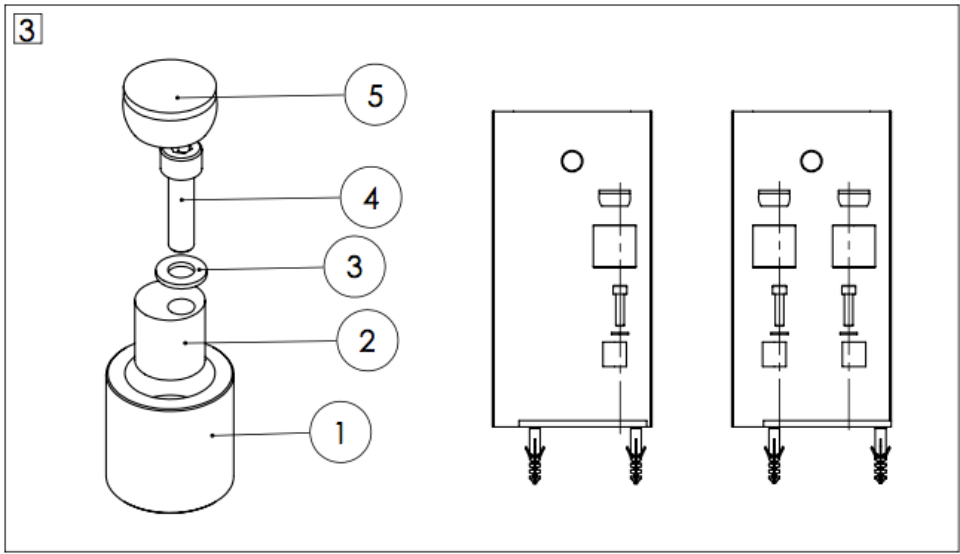
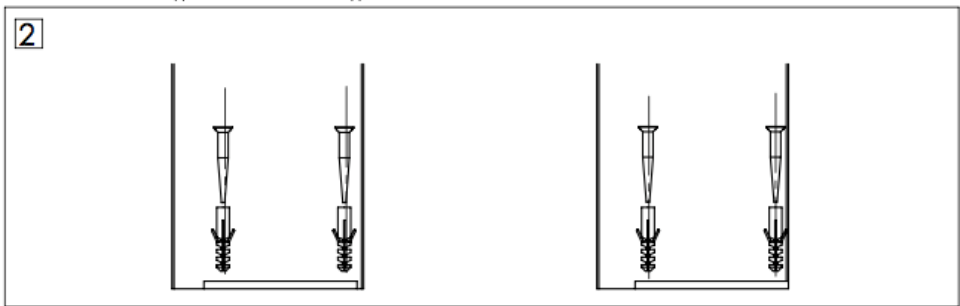
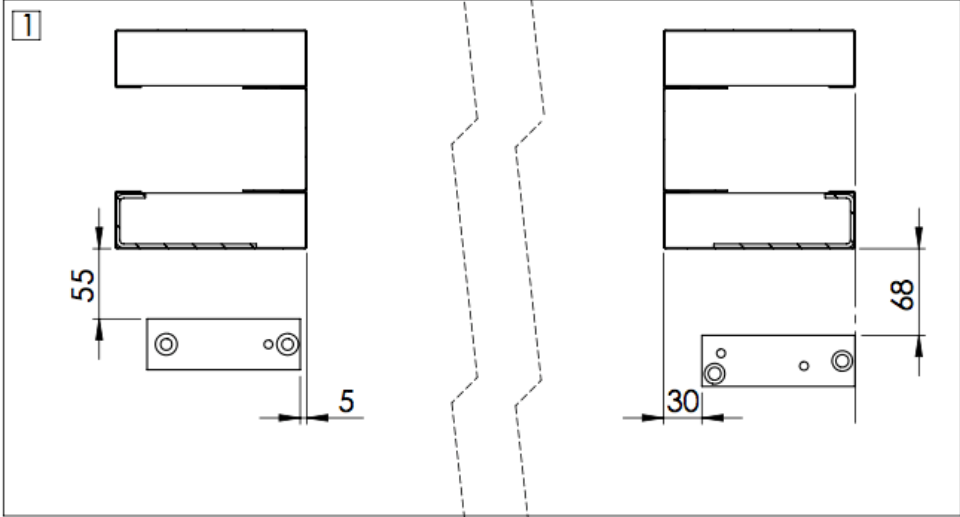

**Disassembly of the failure prevention
Demontage van de uitvalbeveiliging
Demontage der Ausfallsicherung**

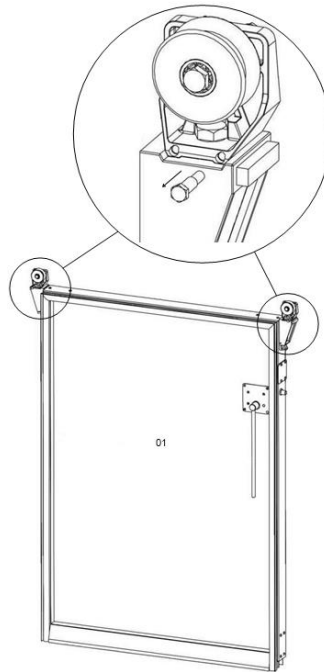

**Hanging the door blade
Hangen van het deurblad
Einhängen des Türblatts**

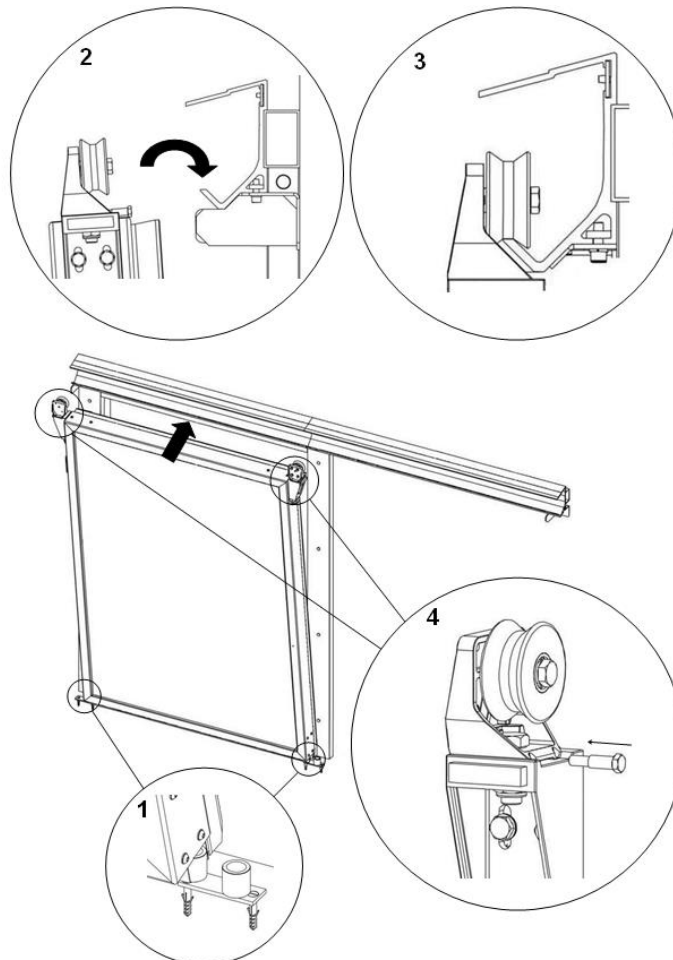

Assembly of the external opener
Montage van de buitenopener
Montage des Außenöffners

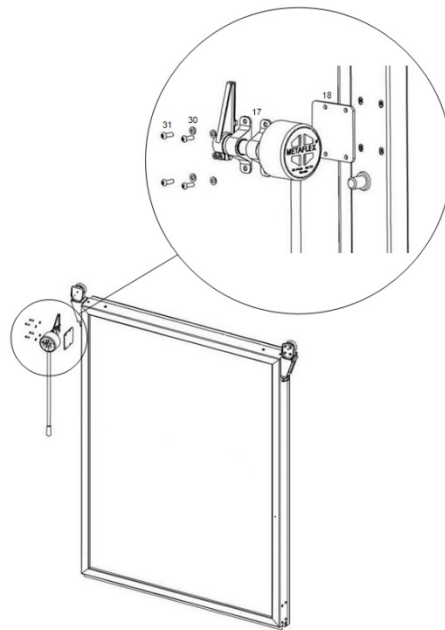

Note: it may be that baseplate (18) is already mounted on the door blade. This will first have to be disassembled.

Opmerking: het kan zijn dat basisplaat (18) al op het deurblad is gemonteerd. Deze zal dan eerst gedemonteerd moeten worden.

Bemerkung: Es kann sein, dass die Basisplatte (18) bereits am Türblatt montiert ist. Diese muss erst demontiert werden.

Assembly of the bumper (optional)
Montage van de bumper (optioneel)
Montage des Stoßdämpfers (optional)

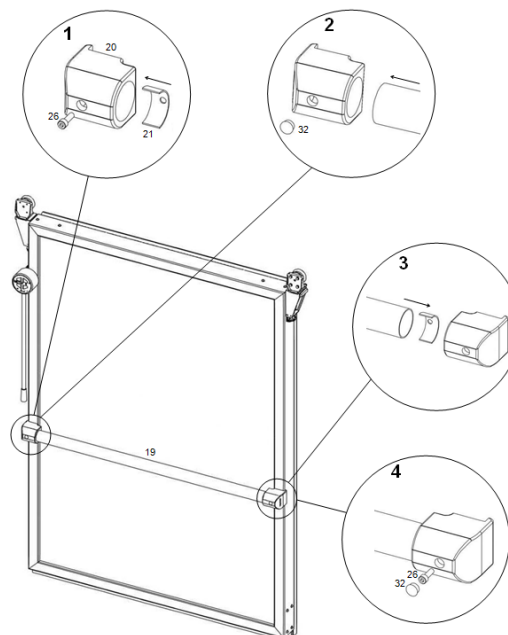

The bumper is optional normally, one bumper is mounted, however, two can also be mounted if so desired.

De bumper is optioneel. Normaalgesproken is er 1 bumper gemonteerd maar er kunnen er desgewenst ook 2 gemonteerd worden.

Bemerkung: Der Stoßdämpfer ist optional. Normalerweise ist 1 Stoßdämpfer montiert, es können allerdings auch 2 montiert werden.

Position of the door blade in vertical direction
Positie van het deurblad in verticale richting
Position des Türblatts in vertikaler Ausrichtung

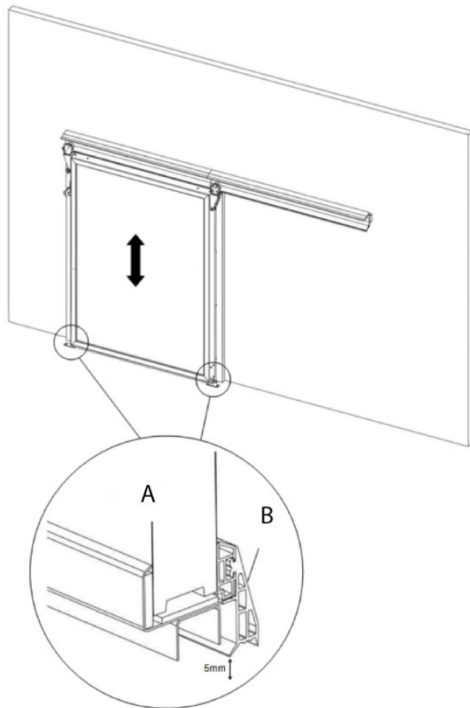

A: Door in not fully-closed position

B: Rubber profile

Note: there should be an approximate gap of 5mm between door blade and floor (in an open position)

A: Deur niet in volledig gesloten positie

B: Rubberprofiel

Opmerking: tussen het rubberprofiel van het deurblad en de vloer dient ongeveer 5mm ruimte te zitten (in een niet gesloten positie)

A: Tür in nicht vollständig geschlossener Position.

B: Gummiprofile

Bemerkung: Zwischen dem Gummiprofil des Türblatts und dem Boden muss ungefähr 5 mm Platz vorhanden sein (in nicht geschlossener Position)

Adjust door blade in vertical direction
Afstellen van het deurblad in verticale richting
Einstellen des Türblatts in vertikaler Ausrichtung

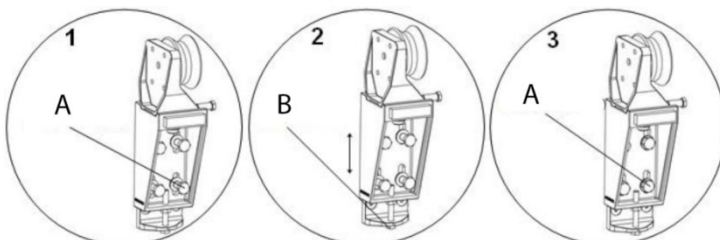

1. A Unscrew (4x)(couple of turns)

2. Adjust height with the aid of adjustment bolt B

3. A Screw tight (4x)

Note: ensure an adjustment as shown on the previous page.

1. A Losschroeven (4x)(paar slagen)

2. Op hoogte stellen met behulp van stelbout B

3. A vastschroeven (4x)

Opmerking: zorg voor een afstelling zoals die op de vorige pagina aangegeven is.

1. A Schrauben lösen (4x) (ein paar Umdrehungen)

2. Höhe verstellen mithilfe von Stellschraube B

3. A Festschrauben (4x)

Bemerkung: Sorgen Sie für eine Einstellung wie auf der vorigen Seite angegeben.

Position of the door blade in comparison to the wall

Positie van het deurblad ten opzichte van de wand

Position des Türblatts in Bezug auf die Wand

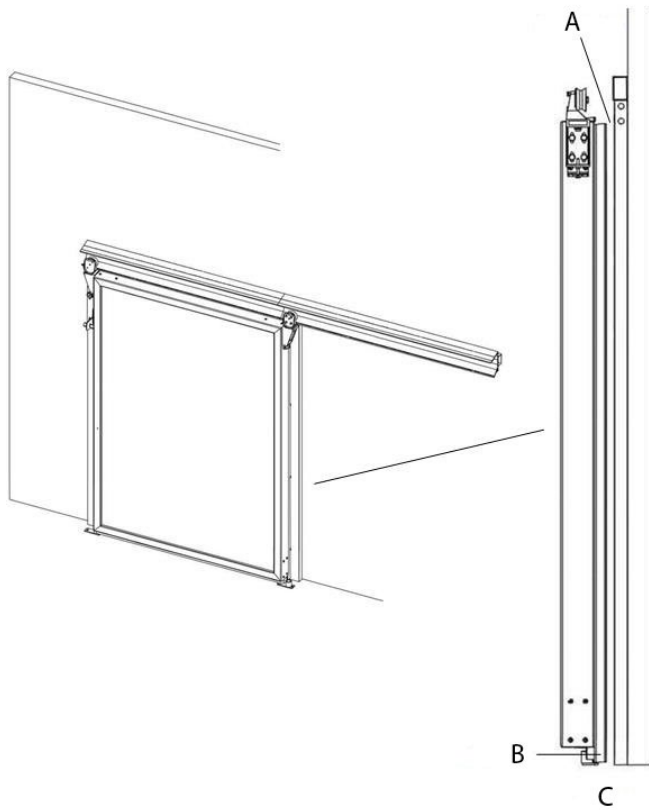

A. Gap of 3 to 4 mm
 B. Rubber profiles
 C. Side view

A. Ruimte 3 a 4mm
 B. Rubberprofielen
 C. Zijaanzicht

A. Zwischenraum 3 bis 4 mm
 B. Gummiprofile
 C. Seitenansicht

Adjust top side
Afstelling aan de bovenkant
Einstellen an der Oberseite

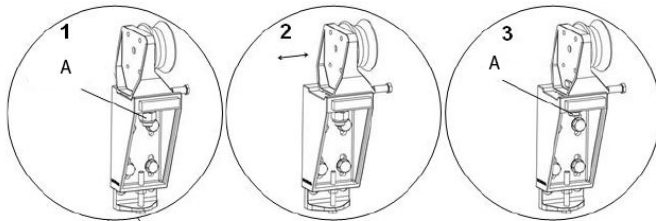

1. Unscrew bolt A (couple of turns)
 2. Position
 3. Screw Bolt A tight

1. Bout A losschroeven (een paar slagen)
 2. Stellen
 3. Bout A vastschroeven

1. Schraube A lösen (ein paar Umdrehungen)
 2. Einstellen
 3. Schraube A anziehen

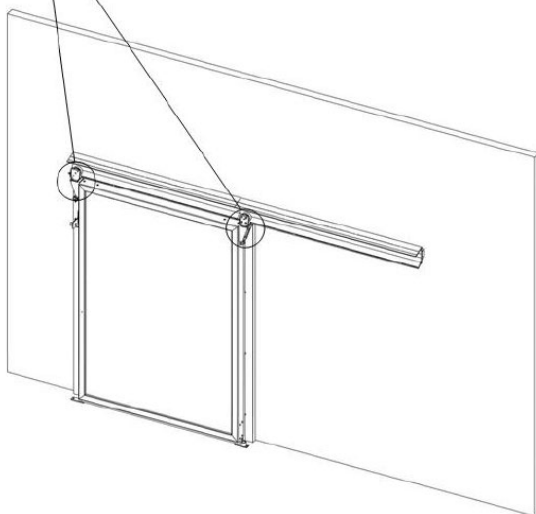

Adjustment underside
 Afstelling aan de onderkant
 Einstellen an der Unterseite

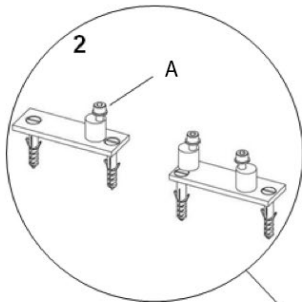
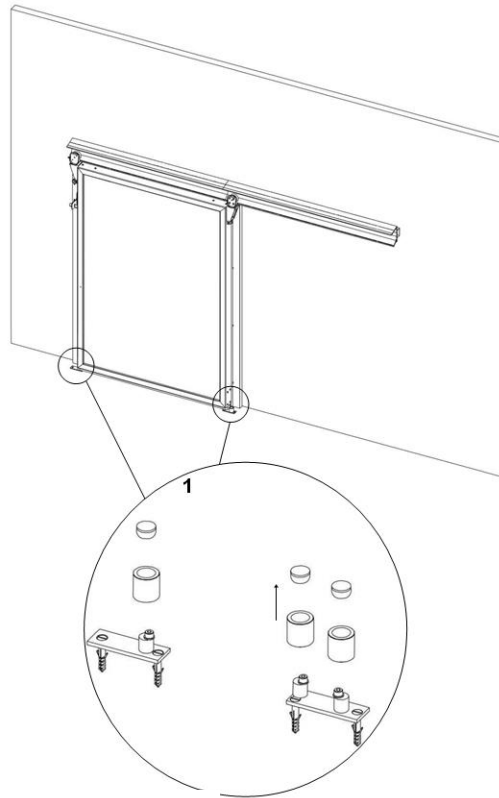

- 2. Unscrew (3x)(couple of turns)
- 3. Position
- 4. Screw tight (3x)

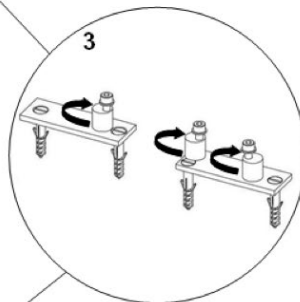

- 2. Losschroeven (3x) (een paar slagen)
- 3. Stellen
- 4. Vastschroeven (3x)

- 2. Schrauben lösen (3x) (ein paar Umdrehungen)
- 3. Einstellen
- 4. Festschrauben (3x)

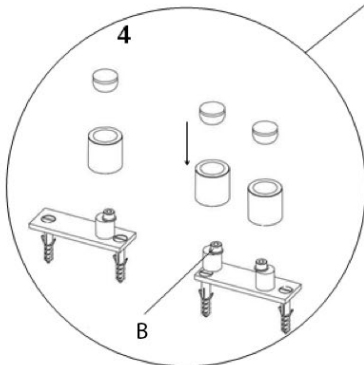

Operating instructions

A manually operated door can only be opened/closed using the handles or grips mounted on the door. Opening will require a greater amount of force to be exerted on the door than when it is already opened or when closing the door. This is due to the notches in the rail. The door needs to be pulled out of them.

Automatically operated doors are generally opened by means of a sensor or encoder. If there is a defect in the electronic system, or a power cut, the door can be opened by means of the handle or grips mounted on the door. The installation of the SDA04 is detailed in a separate manual.

Maintenance (every six months)

During maintenance, switch off the SDA04 controls and take the plug out of the socket!

- Clean moving parts
- Check the gear belt tension
- Check whether the door hermetically seals
- Adjust door blade
- Clean the rubber profiles
- Examine unusual levels of wear of components
- Check the functioning of the control system
- Check door safety

Basic maintenance can be carried out either by a Metaflex Doors service technician or by your own staff. However, a log should be kept in either case to record maintenance history.

Clean the door components using a mild detergent. Normally, keeping the rail system clean of dust and other contaminants is sufficient to ensure proper functioning.

Damage

When a component of the door is damaged, it can be ordered at Metaflex Doors Europe. Contact the sales department at Metaflex or your local retailer.

Disassembly

Take the door blade from the rail and disassemble the guiding rollers on the floor.

Gebruiksaanwijzing

Bij een handmatig bediende deur kan de deur enkel gesloten of geopend worden met de handel of grepen die op de deur gemonteerd zijn. Bij het openen zal er meer kracht uitgeoefend moeten worden op de deur dan wanneer deze al open is of sluit. Dit heeft te maken met de kepen in de rail, De deur moet hier uit getrokken worden.

Bij automatisch bediende deuren wordt de deur in de regel bediend met een sensor of schakeleenheid. Bij een defect aan het elektronische systeem of bij stroomuitval, kan de deur worden geopend middels de handel of de grepen die op de deur gemonteerd zijn.

Het instellen van de SDA04 staat beschreven in separate handleiding.

Onderhoud (iedere zes maanden)

Schakel tijdens het onderhoud de SDA04 besturing uit en trek de stekker uit het stopcontact!

- Schoonmaken van bewegende delen
- Controleren van de tandriemspanning
- Controleren of de deur hermetisch sluit
- Deurblad afstellen
- Schoonmaken van de rubberprofielen
- Onderzoek naar buitengewone slijtage van onderdelen
- Controleer de werking van het besturingsstelsel
- Controleer de beveiliging van de deur

Het basisonderhoud kan zowel door een servicemonteur van Metaflex Doors als door uw eigen personeel uitgevoerd worden. Wel is het zaak dat er in beide gevallen een logboek wordt bijgehouden wat betreft de onderhoudshistorie.

Reinig het deurblad met een mild schoonmaakmiddel.

Schade

Wanneer er schade aan delen van de deur is opgetreden, kunnen deze besteld worden bij Metaflex Doors Europe. Neem contact op met de verkoopafdeling.

Demontage

Pak het deurblad van de rail en demonteer de geleiderollen op de vloer.

Bedieningsanleitung

Bei manuell bedienten Türen kann die Tür ausschließlich mit dem Hebel oder den Griffen geöffnet oder geschlossen werden, die auf der Tür montiert sind. Beim Öffnen der Tür wird mehr Kraft benötigt als beim Schließen oder in geöffneter Position. Das liegt an den Kerben in der Schiene, die Tür muss hier herausgezogen werden.

Bei automatisch bedienten Türen wird die Tür in der Regel mit einem Sensor oder einer Schalteinheit bedient. Bei Defekten am elektrischen System oder Stromausfall kann die Tür mit dem Hebel oder den Griffen geöffnet werden, die an der Tür montiert sind. Das Einstellen der SDA04 wird in einer separaten Bedienungsanleitung beschrieben.

Wartung (alle sechs Monate)

Schalten Sie während der Wartung die SDA04 Steuerung aus und ziehen Sie den Stecker aus der Steckdose!

- Reinigen der beweglichen Teile
- Kontrolle der Zahnriemenspannung
- Kontrollieren ob die Tür hermetisch schließt
- Türblatt einstellen
- Reinigen der Gummiprofile
- Prüfen auf außergewöhnlichen Verschleiß der Teile
- Kontrolle der Funktion des Steuerungssystems
- Kontrolle der Türsicherung

Die Grundwartung kann sowohl von einem Servicemonteur von Metaflex Doors als auch von Ihrem eigenen Personal ausgeführt werden. Allerdings muss in beiden Fällen ein Logbuch über die Wartungshistorie geführt werden.

Reinigen Sie den Rahmen mit einem milden Reinigungsmittel.

Schäden

Falls Teile der Tür beschädigt werden, können diese bei Metaflex Doors Europe bestellt werden. Kontaktieren Sie die Verkaufsabteilung.

Demontage

Heben Sie das Türblatt von der Schiene und demontieren Sie die Führungsrollen auf dem Boden.

Horizontal lines for writing.





Meet reliability.

Metaflex Doors Europe BV
Ambachtsstraat 11
7122 MP Aalten
The Netherlands
088 – 14 14 900
www.metaflexdoors.com
info@metaflexdoors.com